

Vanne de régulation à boisseau sphérique avec compteur d'énergie thermique, commande de débit ou de puissance par capteur, fonction de monitoring de la puissance et de l'énergie, 2 voies, taraudée, PN 25

- Tension nominale AC/DC 24 V
- Commande Modulant, Communication, hybride
- Pour systèmes eau chaude et froide fermés
- Pour commande de modulation d'unité de traitement d'air et système de chauffage côté eau
- Ethernet 10/100 Mbit/s, TCP/IP, serveur Web intégré
- Communication via BACnet, Modbus, MP-Bus Belimo ou commande classique
- Alimentation PoE (Power over Ethernet) possible
- Conversion signaux capteur

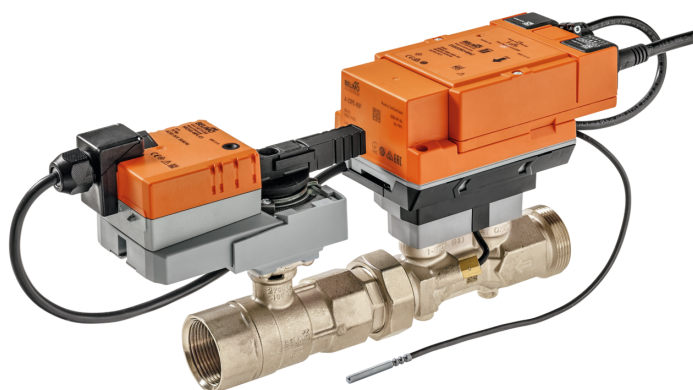

Vue d'ensemble

Références	DN	Rp ["]	G ["]	V'nom [l/s]	V'nom [l/min]	V'nom [m³/h]	kvs theor. [m³/h]	PN
EV015R2+KBAC	15	1/2	3/4	0.42	25	1.5	2.8	25
EV020R2+KBAC	20	3/4	1	0.69	41.7	2.5	4.8	25
EV025R2+KBAC	25	1	1 1/4	0.97	58.3	3.5	8.1	25
EV032R2+KBAC	32	1 1/4	1 1/2	1.67	100	6	11.4	25
EV040R2+KBAC	40	1 1/2	2	2.78	166.7	10	17.1	25
EV050R2+KBAC	50	2	2 1/2	4.17	250	15	25	25

kvs theor. : Valeur du kvs theor. servant au calcul de perte de pression

Structure

- Composants** La Belimo Energy Valve se compose d'une vanne de régulation à boisseau sphérique, d'un servomoteur et d'un compteur d'énergie thermique avec une logique et un module de capteur. Le module logique fournit l'alimentation, l'interface de communication et la connexion NFC du compteur énergétique. Toutes les données pertinentes sont mesurées et enregistrées dans le module du capteur.
- Cette construction modulaire du compteur énergétique signifie que le module logique peut rester dans le système si le module de capteur est remplacé.

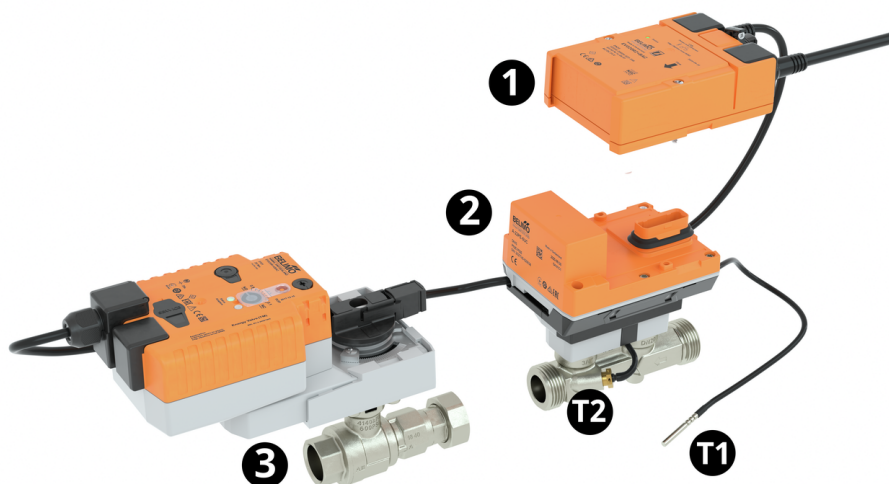

- Capteur de température externe T1
- Capteur de température intégré T2
- Module logique 1
- Module de capteur 2
- Vanne de régulation à boisseau sphérique avec servomoteur 3

Caractéristiques techniques

Caractéristiques électriques	Tension nominale	AC/DC 24 V
	Fréquence nominale	50/60 Hz
	Plage de tension nominale	AC 19.2...28.8 V / DC 21.6...28.8 V
	Puissance consommée en service	15 W
	Puissance consommée à l'arrêt	6.5 W
	Puissance consommée pour dimensionnement des câbles	26 VA
	Raccordement d'alimentation / de commande	Câble 1 m, 6 x 0.75 mm ²
	Raccordement Ethernet	Prise RJ45
	Alimentation via Ethernet PoE	DC 37...57 V 11 W (PD13W) IEEE 802.3af/at, type 1, classe 3
	Conducteurs, câbles	24 V AC/DC, longueur de câble <100 m, aucune protection ou torsion nécessaire Les câbles blindés sont recommandés pour l'alimentation par PoE
Bus de communication de données	Produits communicants	BACnet IP, BACnet MS/TP Modbus TCP, Modbus RTU MP-Bus Cloud
	Nombre de nœuds	BACnet / Modbus voir description de l'interface MP-Bus max. 8
Caractéristiques fonctionnelles	Plage de service Y	2...10 V
	Impédance d'entrée	100 kΩ
	Plage de service Y variable	0.5...10 V
	Signal de recopie U	2...10 V
	Info. sur le signal de recopie U	Max. 1 mA
	Signal de recopie U variable	0...10 V 0.5...10 V
	Réglage de la position de sécurité	NC/NO ou réglable 0...100 % (bouton rotatif POP)
	Temps de course fonction de sécurité	35 s / 90°
	Sound power level Motor	45 dB(A)
	Niveau de puissance sonore, avec fonction de sécurité	61 dB(A)
	Débit variable V'max	25...100 % de Vnom
	Précision de régulation	±5% (de 25...100% V'nom)
	Notes sur la précision de régulation	±10 % (de 25...100 % V'nom) @ 0...60 % de glycol
	Débit réglable min.	1% de V'nom
	Paramétrage	via NFC, application Belimo Assistant via serveur web intégré
	Fluide	Eau froide et chaude, eau contenant du glycol à un volume maximal de 60%.
	Température du fluide	-10...120°C [14...248°F]
	Pression de fermeture Δps	1400 kPa
	Valeur de pression différentielle Δpmax	350kPa
	Remarque pression diff.	200 kPa pour un fonctionnement silencieux
	Caractéristique de débit	Pourcentage égal, optimisé dans la plage de fonctionnement (commutable en linéaire)
	Taux de fuite	Étanche aux bulles d'air, taux de fuite A (EN 12266-1)
	Position de montage	verticale à horizontale (rapportée à l'axe)

	Entretien	sans entretien
	Commande manuelle	avec bouton-poussoir
Données de mesure	Valeurs mesurées	Débit Température
	Capteur de température T1/T2	Pt1000 - EN60751, technologie à 2 fils, reliés de manière indétachable Longueur câble capteur externe T1 : 3 m
Mesure du débit	Principe de mesure	Mesure du débit par ultrason
	Précision de mesure du débit	±2 % (de 20...100 % V'nom) à 20 °C / glycol 0 % vol. EN 1434 Class 2 @ 15...120°C ±5 % (de 20...100 % V'nom) à glycol 0...60 % vol.
	Débit min. mesurable	0.5% de V'nom
Mesure de la température	Précision de mesure de la température absolue	± 0.35°C @ 10°C (Pt1000 EN60751 Class B) ± 0.6°C @ 60°C (Pt1000 EN60751 Class B)
	Précision de mesure de la différence de température	±0.22 K @ ΔT = 10 K ±0.32 K @ ΔT = 20 K
La surveillance de glycol mesure	Affichage de précision de répétition	0...60 % ou >60 %
	Précision de mesure de la surveillance du glycol	±4% (0...60%)
Données de sécurité	Classe de protection CEI/EN	III, Protection Basse Tension (PELV)
	Indice de protection IEC/EN	IP54 Module logique : IP54 (avec œillet A-22PEM-A04) Module de capteur : IP65
	Directive sur les instruments de mesure	CE conforme 2014/32/EC
	Directive Equipements sous pression (PED)	CE conforme 2014/68/EC
	CEM	CE according to 2014/30/EU
	Certification CEI/EN	IEC/EN 60730-1:11 et IEC/EN 60730-2-15:10
	Norme relative à la qualité	ISO 9001
	Type d'action	Type 1.AA
	Tension d'impulsion assignée d'alimentation/ de commande	0.8 kV
	Degré de pollution	3
	Humidité ambiante	Max. 95% RH, sans condensation
	Température ambiante	-30...50°C [-22...122°F]
	Température d'entreposage	-40...80°C [-40...176°F]
	Matériaux	Corps de vanne
Tube de mesure du débit		Corps en laiton nickelé
Élément de fermeture		Acier inoxydable
Tige		Acier inoxydable
Joint de la tige		Joint torique, EPDM
Doigt de gant		Acier inoxydable
Lexique	Abréviations	POP = Power Off Position (position lors de la mise en sécurité)

Consignes de sécurité

- Cet appareil a été conçu pour une utilisation dans les systèmes fixes de chauffage, de ventilation et de climatisation. Par conséquent, elle ne doit pas être utilisée à des fins autres que celles spécifiées, en particulier dans les avions ou dans tout autre moyen de transport aérien.
- Application extérieure : possible uniquement lorsqu'aucun(e) eau (de mer), neige, glace, gaz d'isolation ou agressif n'interfère directement avec le dispositif et lorsque les conditions ambiantes restent en permanence dans les seuils, conformément à la fiche technique.
- L'installation est effectuée uniquement par des spécialistes agréés. La réglementation juridique et institutionnelle en vigueur doit être respectée lors de l'installation.
- L'appareil contient des composants électriques et électroniques, par conséquent, ne doit pas être jeté avec les ordures ménagères. La législation et les exigences en vigueur dans le pays concerné doivent absolument être respectées.

Caractéristiques du produit

Mode de fonctionnement	<p>Ce dispositif performant CVC est composé de quatre éléments : une vanne de régulation à boisseau sphérique (CCV), un tube de mesure avec un capteur de débit volumétrique, des capteurs de température et le servomoteur lui-même. Le débit maximum réglé (V'max) est affecté au signal de commande maximum DDC (typiquement 10 V / 100%). Comme alternative, le signal de commande DDC peut être affecté à l'angle d'ouverture de la vanne ou pour la puissance requise sur l'échangeur de chaleur (voir la commande de puissance). Le dispositif performant CVC peut être commandé par des signaux communicants ou analogiques. Le fluide est détecté par le capteur dans le tube de mesure, et cela est appliqué comme valeur de débit. Le valeur de mesure peut différer du point de consigne. Le servomoteur corrige la dérivation en modifiant la position de la vanne. L'angle de rotation α varie selon la pression différentielle à travers l'élément de commande (voir les courbes de débit).</p> <p>Grâce à la tension d'alimentation, les condensateurs intégrés seront chargés.</p> <p>L'interruption de l'alimentation entraîne le retour de la vanne au réglage de la position de sécurité d'origine par la décharge de l'énergie stockée.</p>
Certificat de calibration	<p>Un certificat de calibration est disponible dans le Belimo Cloud pour chaque compteur d'énergie thermique. Si nécessaire, celui-ci peut être téléchargé au format PDF avec la Belimo Assistant App ou via l'interface Belimo Cloud.</p>
Calcul de puissance	<p>Le compteur d'énergie thermique calcule la puissance thermique actuelle sur la base du débit actuel et la différence de température mesurée.</p>
Consommation d'énergie	<p>Les données relatives à la consommation d'énergie peuvent être lues comme suit :</p> <ul style="list-style-type: none"> - Bus - API Cloud - Compte Belimo Cloud du propriétaire de l'appareil - Belimo Assistant App - Serveur Internet intégré
PoE (Power over Ethernet - Alimentation via Ethernet)	<p>Si nécessaire, le compteur d'énergie thermique peut être alimenté via le câble Ethernet. Cette fonction peut être activée via l'application Belimo Assistant App.</p> <p>DC 24 V (max. 8 W) disponible sur les fils 1 et 2 pour l'alimentation des dispositifs externes (p. ex. servomoteur ou capteur actif).</p> <p>Attention : le PoE ne peut être activé que si un appareil externe est connecté aux fils 1 et 2 ou si les fils 1 et 2 sont isolés !</p>
Pièces détachées	<p>Module de capteur du compteur d'énergie thermique composé de :</p> <ul style="list-style-type: none"> - 1 x module de capteur comprenant un capteur de température intégré T2 et un capteur de température externe T1

Courbes caractéristiques de débit

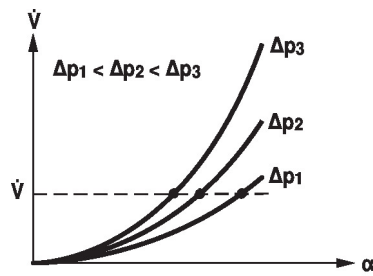

Temps de préchargement ("Start Up")

Un temps de préchargement est requis pour les condensateurs. Ce temps est utilisé pour charger les condensateurs internes pour qu'ils atteignent une tension utilisable par le moteur. Ainsi, en cas de rupture de l'alimentation, le servomoteur est assuré de revenir à sa position de sécurité. Le temps de préchargement est en grande partie lié à la durée de l'interruption d'alimentation du servomoteur.

Temps de préchargement typiques

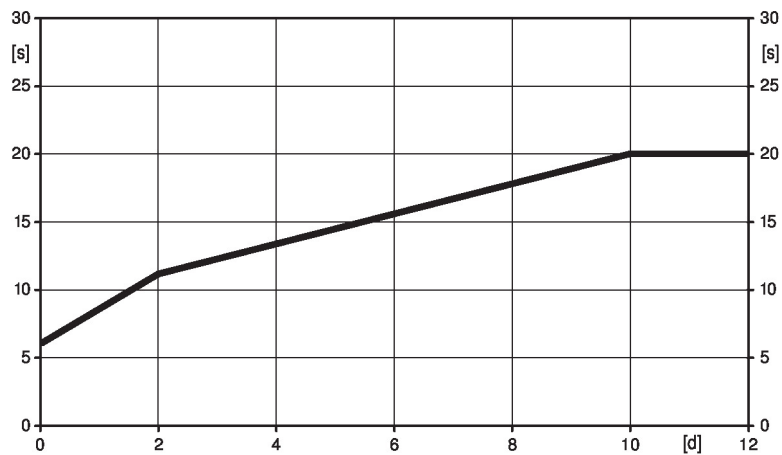

[d] = interruption de l'alimentation électrique en jours
[s] = temps de pré-charge en secondes

	[d]				
	0	1	2	7	≥10
[s]	6	9	11	16	20

A la livraison

Le servomoteur est complètement déchargé à la livraison d'usine, c'est pourquoi il a besoin d'environ 20 s pour précharger les condensateurs, avant les réglages et l'installation.

Réglage de la position de sécurité

Le bouton rotatif Position de sécurité peut être utilisé pour ajuster le réglage de la position de sécurité souhaitée de 0...100 % par incréments de 10 %. Le bouton rotatif renvoie systématiquement à l'angle adapté de la plage de rotation. En cas de coupure d'électricité, le servomoteur se déplace vers le réglage de la position de sécurité sélectionnée.

Comportement de transmission (HE)

Comportement de transmission de l'échangeur de chaleur

En fonction de la construction, de la dispersion de température, des caractéristiques du fluide et du circuit hydronique, la puissance Q n'est pas proportionnelle au débit volumétrique d'eau V' (Courbe 1). La commande de température permet de maintenir le signal de commande Y proportionnel à la puissance Q (Courbe 2). Ce n'est possible qu'à l'aide d'une caractéristique de débit à pourcentage égal (Courbe 3).

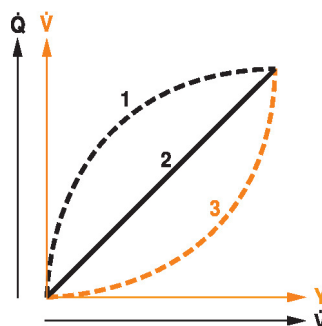

Commande de puissance

Alternativement, le signal de commande DDC peut être affecté à la puissance requise en sortie sur l'échangeur de chaleur.

L'Energy Valve garantit la quantité d'eau V' requise pour obtenir la puissance souhaitée, en fonction de la température de l'eau et des conditions atmosphériques.

Puissance maximale contrôlable sur la tour de refroidissement en mode de contrôle de puissance :

DN 15	90 kW
DN 20	150 kW
DN 25	210 kW
DN 32	350 kW
DN 40	590 kW
DN 50	880 kW

Courbes caractéristiques

Les paramètres de commande spécialement configurés en rapport avec le capteur de vitesse précis assurent une commande de qualité stable. Ces paramètres ne conviennent pas aux boucles de régulation rapides, par exemple : Régulation de température sur un préparateur instantané d'eau chaude sanitaire.

Commande de puissance

Q' nom est la puissance en sortie maximum possible définie sur l'échangeur de chaleur.

Q' max est la puissance en sortie maximum définie sur l'échangeur de chaleur qui a été réglée avec le plus haut signal de commande DDC. Q' max peut être réglé entre 1% et 100% du Q' nom.

Q' min à 0% (non paramétrable).

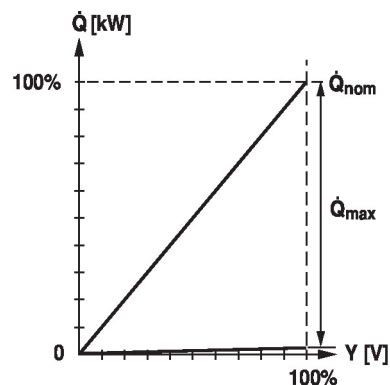
Contrôle de débit

V' nom est le débit maximum possible.

V' max est le débit maximal qui a été réglé avec le signal de commande DDC le plus élevé.

V' max peut être réglé entre 25% et 100% du V' nom.

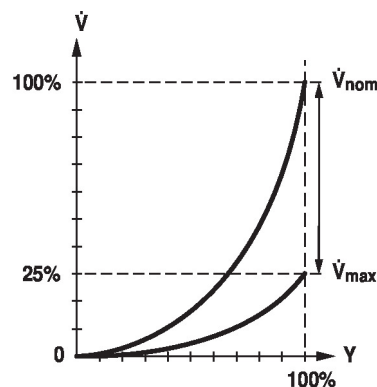

Commande de position

Dans ce réglage, le signal de commande est attribué à l'angle d'ouverture de la vanne (par ex. $Y = 10\text{ V}$ correspond à $\alpha = 90^\circ$).

Le résultat est un fonctionnement dépendant de la pression similaire à celui d'une vanne conventionnelle.

La durée de course du moteur dans ce mode est de 90 sec pour 90° .

Limite de mesure

Compte tenu de la vitesse d'écoulement très faible dans la phase d'ouverture, ce n'est plus mesurable par le capteur avec la tolérance requise. Cette plage sera masquée électroniquement.

Ouverture de la vanne

La vanne reste fermée jusqu'à ce que le débit requis par le signal de commande DDC corresponde à 1 % du V_{nom} . La commande suivant la caractéristique de débit est active après le dépassement de cette valeur.

Fermeture de la vanne

La commande suivant la caractéristique de débit est active jusqu'au débit requis de 1 % du V_{nom} . Lorsque le niveau tombe au dessous de cette valeur, le débit est alors maintenu à 1 % du V_{nom} . Si le niveau chute au-dessous du débit de 0.5 % du V_{nom} requis par le signal de commande DDC, alors la vanne se fermera.

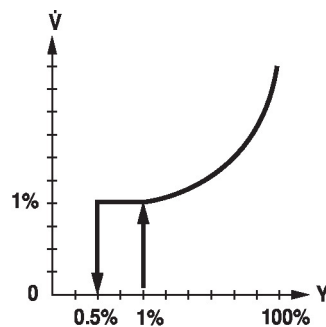
Servomoteurs paramétrables

Les paramètres usine des servomoteurs répondent à la plupart des applications courantes.

Le paramétrage peut être effectué par l'intermédiaire du serveur Web intégré (connexion RJ45 par un navigateur) ou par les protocoles de communication.

Pour plus d'informations sur le serveur Web intégré, consultez la documentation séparée.

L'application Belimo Assistant App est requise pour le paramétrage via la fonction de communication NFC et simplifie la mise en service. De plus, elle offre une variété d'options de diagnostic.

Communication

Le paramétrage peut être effectué par l'intermédiaire du serveur Web intégré (connexion RJ45 par un navigateur) ou par les protocoles de communication.

Pour plus d'informations sur le serveur Web intégré, consultez la documentation séparée.

Connexion « Peer to Peer »

<http://belimo.local>

L'ordinateur portable doit être réglé sur « DHCP ».

S'assurer qu'une seule connexion réseau est active.

Adresse IP standard :

<http://192.168.0.10>

Adresse IP statique

Mot de passe (lecture seule) :

Nom d'utilisateur : « guest »

Mot de passe : « guest »

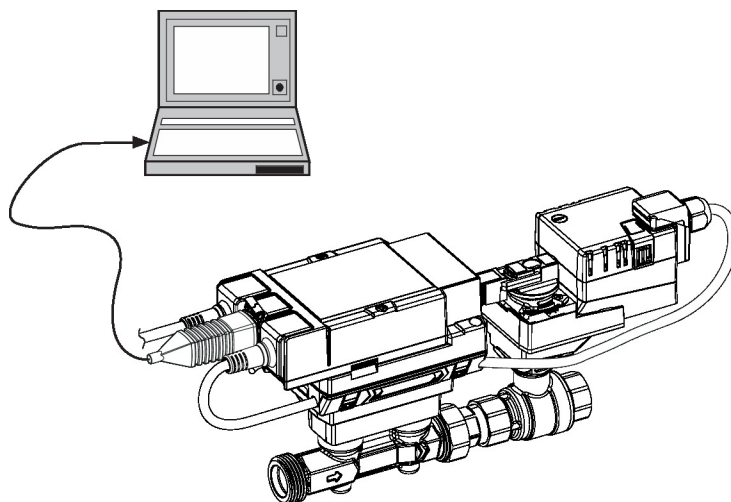

Inversion du signal de commande

Le signal de commande peut être inversé en cas d'utilisation d'un signal analogique. L'inversion provoque un changement du comportement standard, c'est-à-dire qu'à un signal de commande DDC de 0%, la régulation est à V_{max} ou Q_{max} , et la vanne est fermée à un signal de commande DDC de 100%.

Équilibrage dynamique

Grâce au serveur Web intégré, le débit maximum (équivalent à 100 % de la valeur requise) peut être réglé directement sur le dispositif, en quelques étapes simples et efficaces. Si le dispositif est intégré dans le système de gestion, alors l'équilibrage peut être traité directement par le système de gestion.

Delta-T manager

Si un registre de chauffage ou de refroidissement fonctionne à une différence de température trop basse, et donc à un débit trop élevé, cela n'entraîne pas d'augmentation de la puissance de sortie.

Néanmoins, les machines de chauffage ou de refroidissement doivent fournir l'énergie à un degré d'efficacité plus bas. Cela signifie que les pompes pompent beaucoup d'eau et augmentent inutilement la consommation d'énergie.

Grâce à l'Energy Valve, il est facile de détecter si le fonctionnement se fait à une température différentielle très faible, conduisant ainsi à une utilisation peu efficace de l'énergie.

Les réglages nécessaires peuvent désormais être effectués rapidement et facilement à tout moment. La régulation de la température différentielle intégrée permet de définir une valeur limite basse. La vanne d'énergie limite automatiquement le débit pour éviter que le niveau ne chute en dessous de cette valeur.

Les réglages du Delta-T manager peuvent être effectués directement sur le serveur Web ou via le Belimo Cloud, une analyse directe du comportement du Delta-T est effectuée par des experts Belimo.

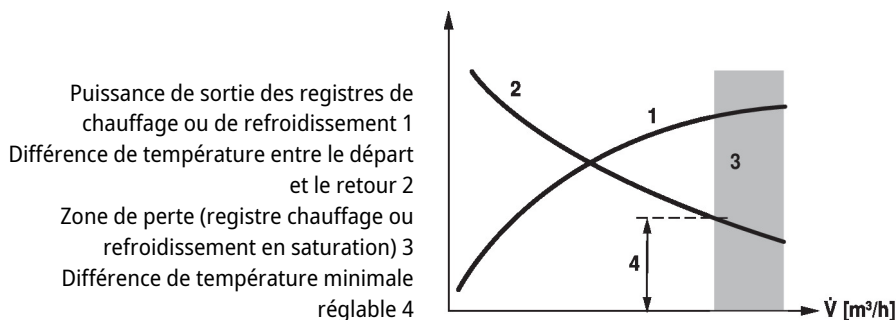
Combinaison commande analogique - Communicante (mode Hybride)

Grâce à la commande conventionnelle au moyen d'un signal de commande analogique, le serveur Web intégré, BACnet, Modbus ou MP-Bus peut être utilisé pour le signal de copie communicatif.

Monitoring en temps réel de l'énergie consommée

Le dispositif performant CVC est équipé de deux capteurs de température. Un capteur (T2) est déjà installé au niveau du compteur d'énergie thermique et le deuxième capteur (T1) doit être installé sur site, de l'autre côté du circuit d'eau. Les deux capteurs pré-câblés sont livrés avec le compteur. Ainsi, on mesure la chute de température dans l'unité terminale (échangeur chaud ou froid). Le débitmètre ultrasonique mesurant le débit traversant l'unité terminale, il est ainsi possible de calculer la puissance qu'elle dégage. L'intégrateur embarqué calcule et enregistre la consommation énergétique.

Les données actuelles, par exemple les températures, les volumes de débit volumétriques, la consommation énergétique de l'échangeur, etc. peuvent être enregistrées et sont accessibles à tout moment grâce aux navigateurs ou à la communication Web.

Historisation des données

Les données enregistrées, sur une période de 13 mois, fournissent les informations nécessaires à l'optimisation du système ainsi qu'à l'analyse de la performance de l'unité terminale (échangeur chaud ou froid).

Téléchargement des fichiers csv à l'aide d'un navigateur Internet.

Belimo Cloud	Des services supplémentaires sont disponibles, si l'Energy Valve est connectée au Belimo Cloud : par exemple, plusieurs appareils peuvent être gérés via Internet. De plus, les experts de Belimo peuvent aider à analyser le comportement du delta T ou fournir des rapports écrits sur les performances de l'Energy Valve. Sous certaines conditions, la garantie du produit selon les Conditions générales de vente en vigueur peut être prolongée. Les « Conditions d'utilisation des services du Belimo Cloud » dans leur version actuellement en vigueur s'appliquent à l'utilisation des services du Belimo Cloud. Pour plus de détails, suivez le lien [www.belimo.com/ext-warranty]
Commande manuelle	Commande manuelle avec bouton-poussoir disponible - temporaire. Le débrayage principal reste débrayé lorsque le bouton est maintenu pressé.
Sécurité fonctionnelle élevée	Le servomoteur est protégé contre les surcharges, ne requiert pas de contact de fin de course et s'arrête automatiquement en butée.

Contenu de la livraison

Étendue de la livraison	Description	Références
	Œillet pour module de raccordement RJ avec serrage	A-22PEM-A04
	Doigt de gant Acier inoxydable, 50 mm, G 1/4", SW17	A-22PE-A07
	Enveloppe d'isolation pour EPIV / Belimo Energy Valve™ DN 15...25	Z-INSH15
	Enveloppe d'isolation pour EPIV / Belimo Energy Valve™ DN 32...50	Z-INSH32

Accessoires

Pièces de rechange	Description	Références
	Module de capteur, compteur d'énergie thermique DN 15	R-22PE-0UC
	Module de capteur, compteur d'énergie thermique DN 20	R-22PE-0UD
	Module de capteur, compteur d'énergie thermique DN 25	R-22PE-0UE
	Module de capteur, compteur d'énergie thermique DN 32	R-22PE-0UF
	Module de capteur, compteur d'énergie thermique DN 40	R-22PE-0UG
	Module de capteur, compteur d'énergie thermique DN 50	R-22PE-0UH
Passerelles	Description	Références
	Convertisseur M-Bus	G-22PEM-A01
Accessoires mécaniques	Description	Références
	Pièce en T avec doigt de gant DN 15	A-22PE-A01
	Pièce en T avec doigt de gant DN 20	A-22PE-A02
	Pièce en T avec doigt de gant DN 25	A-22PE-A03
	Pièce en T avec doigt de gant DN 32	A-22PE-A04
	Pièce en T avec doigt de gant DN 40	A-22PE-A05
	Pièce en T avec doigt de gant DN 50	A-22PE-A06
	Doigt de gant Acier inoxydable, 80 mm, G 1/2", SW27	A-22PE-A08
	Raccord DN 15 Rp 1/2, G 3/4	EXT-EF-15F
	Raccord DN 20 Rp 3/4, G 1	EXT-EF-20F
	Raccord DN 25 Rp 1, G 1 1/4	EXT-EF-25F
	Raccord DN 32 Rp 1 1/4, G 1 1/2	EXT-EF-32F
	Raccord DN 40 Rp 1 1/2, G 2	EXT-EF-40F
	Raccord DN 50 Rp 2, G 2 1/2	EXT-EF-50F
	Rallonge tête de vanne pour vanne à boisseau sphérique DN 15...50	ZR-EXT-01
	Raccord pour vanne à boisseau sphérique DN 15	ZR2315
	Raccord pour vanne à boisseau sphérique DN 20	ZR2320
	Raccord pour vanne à boisseau sphérique DN 25	ZR2325
	Raccord pour vanne à boisseau sphérique DN 32	ZR2332
	Raccord pour vanne à boisseau sphérique DN 40	ZR2340
	Raccord pour vanne à boisseau sphérique DN 50	ZR2350
Outils	Description	Références
	Convertisseur Bluetooth / NFC	ZIP-BT-NFC

Installation électrique



Alimentation par transformateur d'isolement de sécurité.

Un raccordement simultané d'autres servomoteurs est possible. Tenir compte des données de performance.

Le câblage du BACnet MS/TP / Modbus RTU doit être effectué conformément à la réglementation RS-485 en vigueur.

Modbus / BACnet : l'alimentation et la communication ne sont pas isolées galvaniquement. Connectez les signaux de mise à la terre des dispositifs entre eux.

Connexion du capteur : un capteur supplémentaire peut être raccordé en option au compteur d'énergie thermique. Il peut s'agir d'un capteur de résistance passif Pt1000, Ni1000, NTC10k (10k Ω), d'un capteur actif avec sortie DC 0...10 V ou d'un contact de commutation. Ainsi, le signal analogique du capteur peut être facilement numérisé avec le compteur d'énergie thermique et transféré au système bus correspondant.

Sortie analogique : Une sortie analogique (fil 5) est disponible sur le compteur d'énergie thermique. Elle peut être sélectionnée comme DC 0...10 V, DC 0.5...10 V ou DC 2...10 V. Par exemple, le débit ou la température du capteur de température T1/T2 peut être émis en tant que valeur analogique.

Wire colours:

- 1 = black
- 2 = red
- 3 = white
- 5 = orange
- 6 = pink
- 7 = grey

Functions:

- C1 = D- = A
- C2 = D+ = B

BACnet IP / Modbus TCP

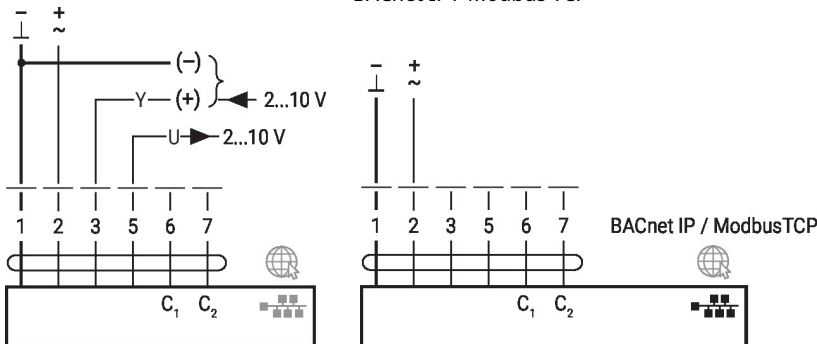

PoE avec BACnet IP/Modbus TCP

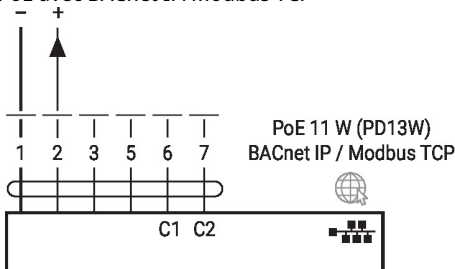

BACnet MS/TP / Modbus RTU

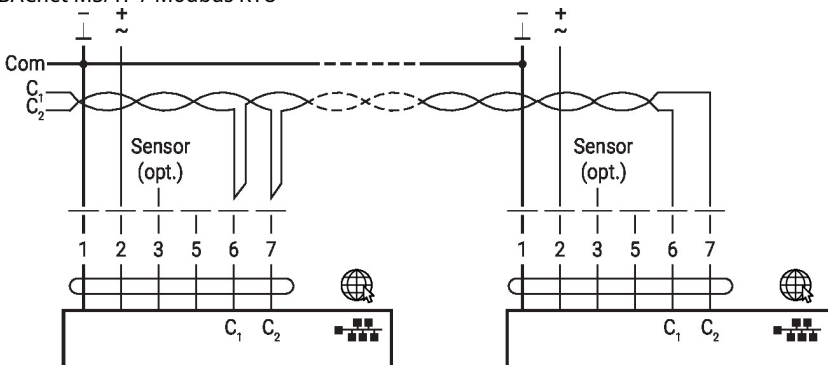

Raccordement avec capteur actif

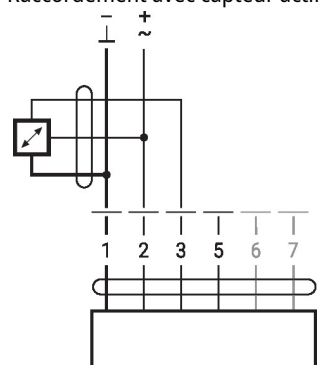

Raccordement avec contact de commutation

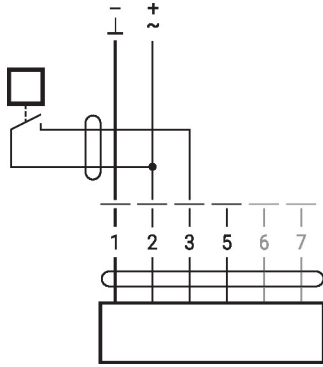

Raccordement avec capteur passif

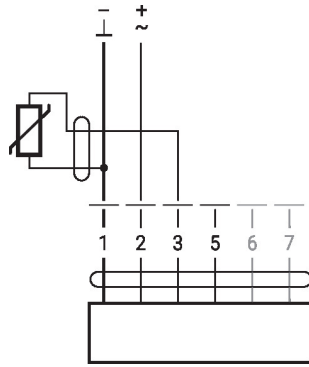

Fonctions

Fonctions avec paramètres spécifiques (nécessite un paramétrage)

MP-Bus, alimentation via un raccordement à 3 fils

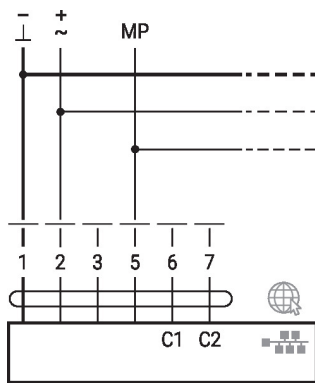

MP-Bus, via un raccordement à 2 fils, alimentation locale

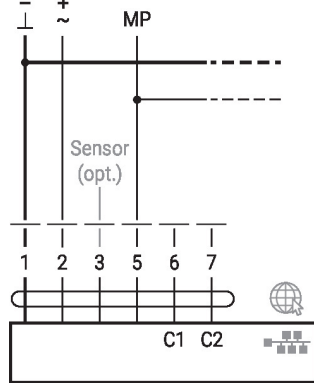

MP-Bus avec point de consigne analogique (mode hybride)

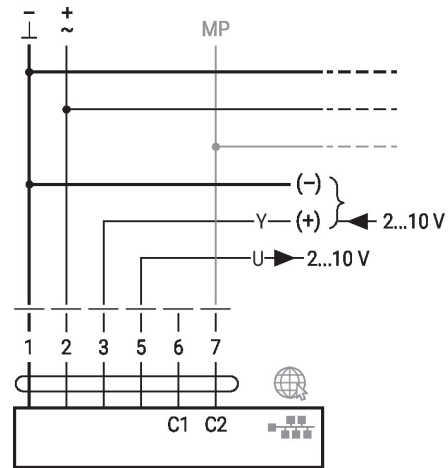

M-Bus parallel Modbus TCP or BACnet IP with PoE

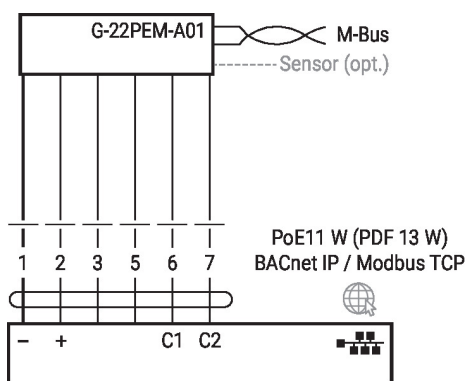

AC 230 V, tout-ou-rien

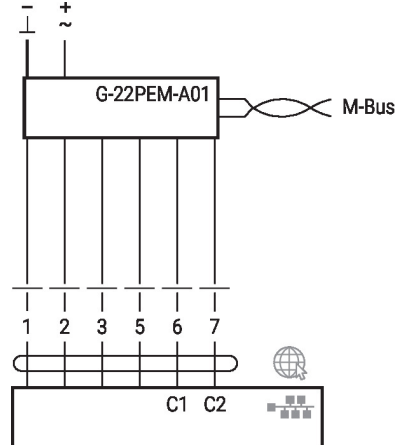

M-Bus parallel Modbus RTU or BACnet MS/TP

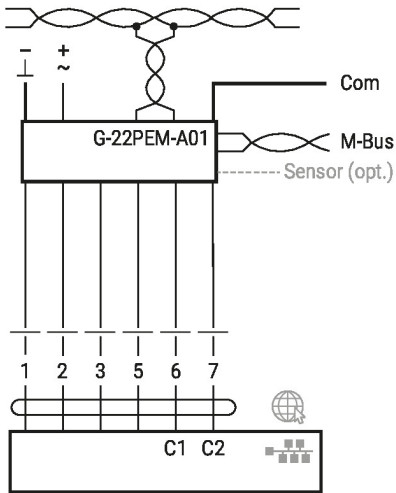

Raccordement contact auxiliaire

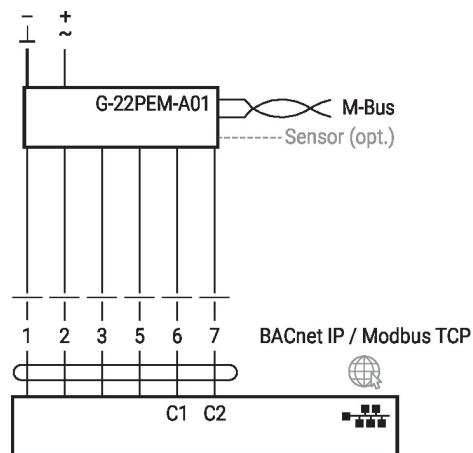

BACnet MS/TP / Modbus RTU avec point de consigne analogique (mode hybride)

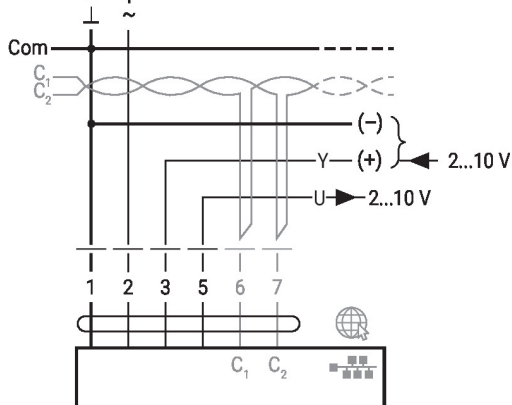

BACnet MS/TP / Modbus TCP avec point de consigne analogique (mode hybride)

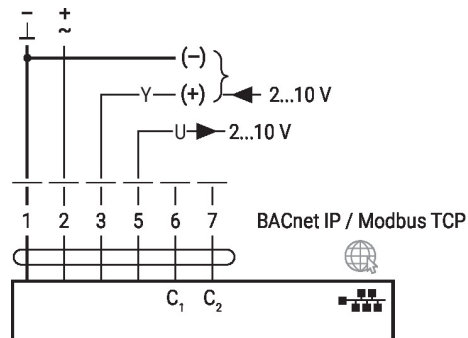

Commande forcée et limitation avec alim. AC 24 V par des contacts relais (avec commande classique ou hybride)

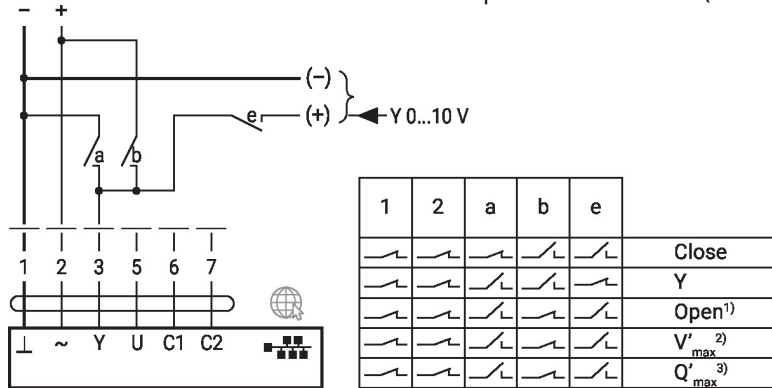

- 1) Contrôle de position
- 2) Contrôle de débit
- 3) Contrôle de puissance

Éléments d'affichage et de commande

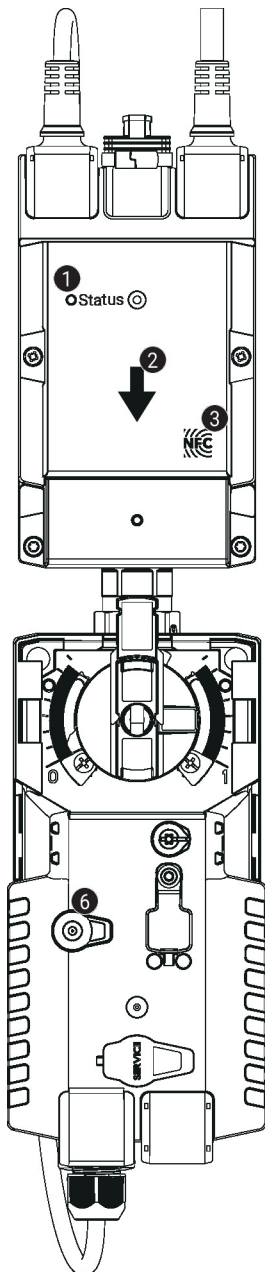
1 Affichage LED en vert green

On:	Démarrage de l'appareil
Clignotant:	Fonctionnement (alimentation ok)
Off:	Aucune alimentation

2 Direction du débit
3 Interface NFC
4 Bouton de débrayage manuel

Pression du bouton:	Le moteur débraie, le moteur s'arrête, commande manuelle possible
Relâcher le bouton:	Le servomoteur débraie, mode standard

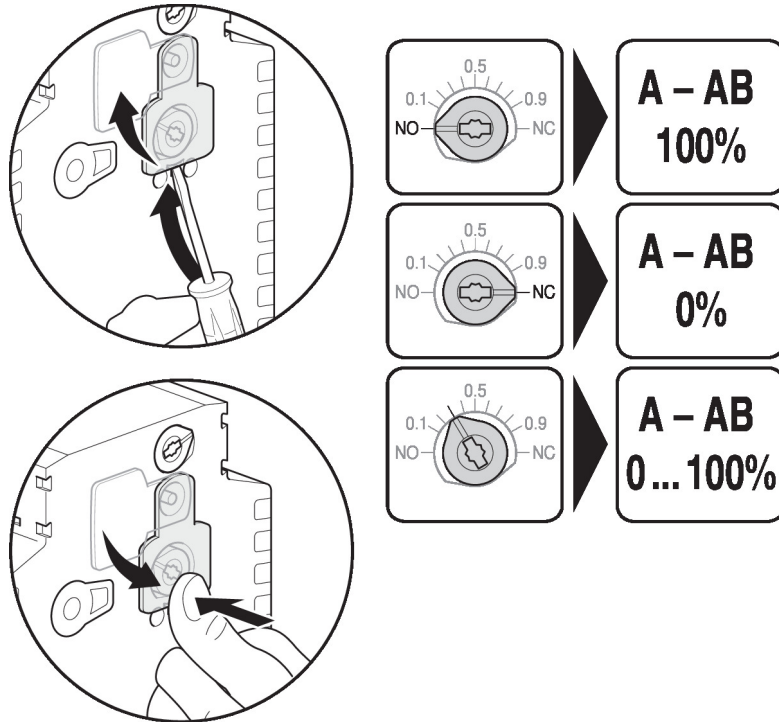
Réglage de la position de sécurité
Réglage de la position sécurité (POP)

Notes d'installation
Positions de montage recommandées

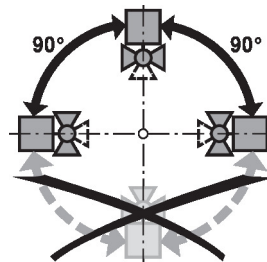
Les montages au-dessus de l'axe horizontale sont possibles. Toutefois, il n'est pas permis de monter les vannes à boisseau sphérique avec l'axe tête en bas.

Position en montage sur le retour

Installation sur le circuit de retour recommandée

Qualité de l'eau requise

Les dispositions prévues par la norme VDI 2035 relative à la qualité de l'eau sont à respecter. Les vannes à boisseau sphérique sont des organes de réglage. Comme pour les autres équipements et pour qu'elles assurent leur fonction à long terme, il est recommandé de prévoir un dispositif de filtration afin de les protéger. L'installation du filtre adapté est recommandée.

Entretien

Les vannes de régulation et les servomoteurs rotatifs et les capteurs ne nécessitent pas d'entretien.

Avant toute intervention sur l'élément de commande, coupez l'alimentation du servomoteur rotatif (en débranchant le câble électrique si nécessaire). Les pompes de la partie de tuyauterie concernée doivent être à l'arrêt et les vannes d'isolement fermées (au besoin, attendre que les pompes aient refroidi et réduire la pression du système à la pression ambiante).

La remise en service ne pourra avoir lieu que lorsque la vanne à boisseau sphérique 6 voies et le servomoteur rotatif auront été montés conformément aux instructions et que les tuyauteries auront été remplies dans les règles de l'art.

Sens du débit

Le sens de débit indiqué par une flèche sur la vanne doit être respecté; dans le cas contraire, la valeur de débit mesurée sera incorrecte.

Nettoyage des conduits

Avant d'installer le compteur d'énergie thermique, le circuit doit être bien rincé pour enlever les impuretés.

Prévention des efforts

Le compteur d'énergie thermique ne doit pas être soumis à une contrainte excessive due aux tuyaux ou aux raccords.

Section d'entrée

Pour obtenir la précision de mesure requise, une section de stabilisation de débit ou d'aspiration dans le sens du débit doit être placée en amont du capteur de débit. Cette longueur doit être d'au moins 5 x DN.

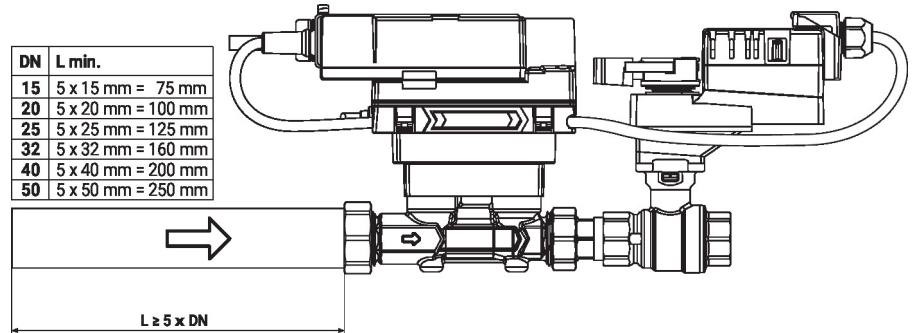

Montage de doigt de gant et du capteur de température

La vanne est équipée de deux capteurs de température.

- T2 : Ce capteur est installé dans le compteur d'énergie thermique.
- T1 : Ce capteur est installé sur place au-dessus du récepteur électrique (vanne dans le conduit de retour) ou après le récepteur électrique (vanne dans le conduit d'alimentation). Remarque

Il est possible que les câbles entre la vanne et les capteurs de température ne puissent être raccourcis ou rallongés.

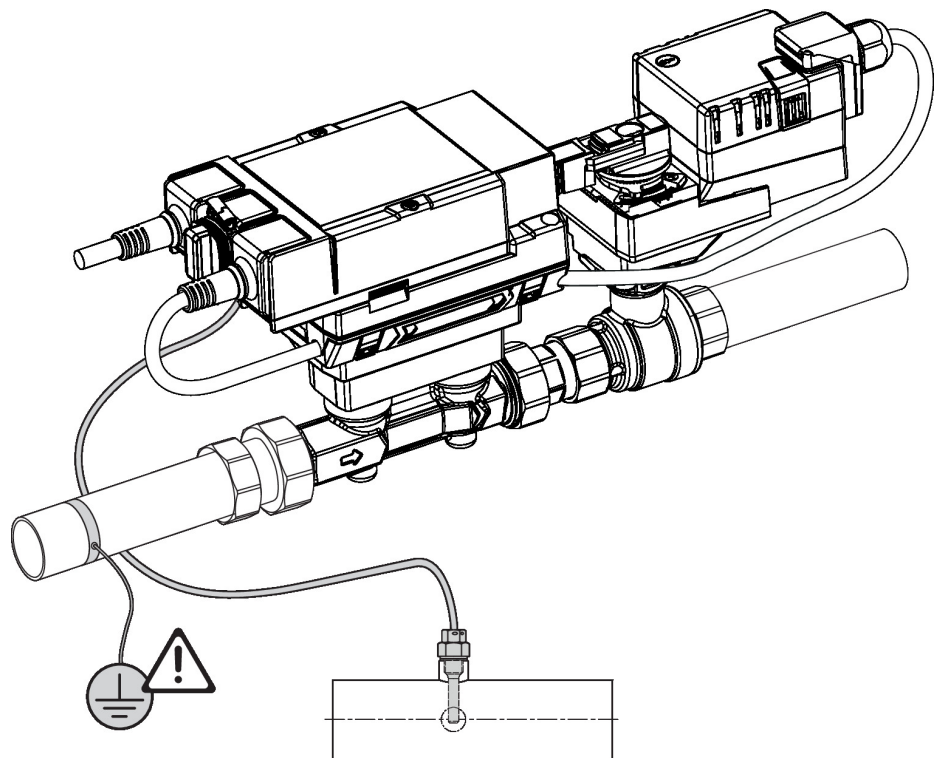

Installation fractionnée

La combinaison vanne/servomoteur peut être montée séparément du capteur de débit. Le sens du débit indiqué doit être respecté.

Informations complémentaires

Pression différentielle minimale (Perte de charge)

La pression différentielle minimale requise (chute de pression dans la vanne) pour obtenir le débit V'max souhaité, peut être calculée à l'aide de la valeur kvs théorique (voir «Vue d'ensemble») et de la formule mentionnée ci-dessous. La valeur calculée dépend du débit volumétrique maximal requis V'max. Les pressions différentielles plus élevées sont compensées automatiquement par la vanne.

Formule

$$\Delta p_{\min} = 100 \times \left(\frac{V'_{\max}}{k_{vs \text{ theor.}}} \right)^2$$

Δp_{\min} : kPa
 V'_{\max} : m³/h
 $k_{vs \text{ theor.}}$: m³/h

Exemple (DN 25 avec le débit maximal souhaité = 50% V'nom)

EV025R2+KBAC
 kvs theor. = 8.1 m³/h
 V'nom = 58.3 l/min
 50% * 58.3 l/min = 29.15 l/min = 1.75 m³/h

$$\Delta p_{\min} = 100 \times \left(\frac{V'_{\max}}{k_{vs \text{ theor.}}} \right)^2 = 100 \times \left(\frac{1.75 \text{ m}^3/\text{h}}{8.1 \text{ m}^3/\text{h}} \right)^2 = 4.7 \text{ kPa}$$

Comportement en cas de défaillance d'un capteur

En cas de défaut du capteur de débit, la vanne Energy passera du mode de régulation Puissance ou Débit à Position de commande (la fonction Delta-T manager sera désactivé). Une fois le défaut disparu, la vanne d'énergie repassera au mode de régulation initialement paramétré (la fonction Delta-T manager sera réactivée).

Dimensions

Schémas dimensionnels

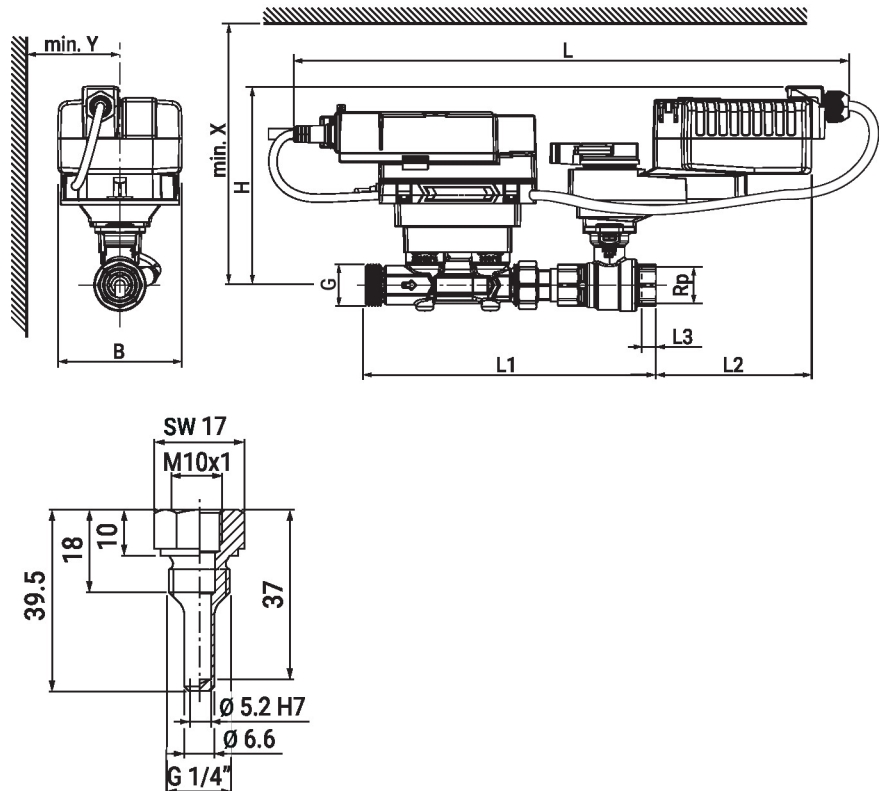

Type	DN	Rp ["]	G ["]	L [mm]	L1 [mm]	L2 [mm]	L3 [mm]	B [mm]	H [mm]	X [mm]	Y [mm]	
EV015R2+KBAC	15	1/2	3/4	427	195	128	13	90	136	206	80	2.1
EV020R2+KBAC	20	3/4	1	440	230	123	14	90	137	207	80	2.8
EV025R2+KBAC	25	1	1 1/4	447	246	117	16	90	140	210	80	2.7
EV032R2+KBAC	32	1 1/4	1 1/2	458	267	110	19	90	143	213	80	4.0
EV040R2+KBAC	40	1 1/2	2	464	280	105	19	90	147	217	80	4.8
EV050R2+KBAC	50	2	2 1/2	472	294	100	22	90	152	222	80	5.2

Documentation complémentaire

- Fiche technique du compteur d'énergie thermique
- Aperçu des partenaires de coopération MP
- Raccordements d'outils
- Remarques générales pour la planification du projet
- Instructions relatives au serveur Web
- Description des valeurs de l'ensemble de données
- Description de l'interface BACnet
- Description de l'interface Modbus
- Présentation de la technologie MP-Bus
- Instructions d'installation des servomoteurs et/ou des vannes à boisseau sphérique