

Vannes à siège, 2 voies, Brides, PN 16

- Pour systèmes eau chaude et froide fermés
- Pour commande de modulation d'unité de traitement d'air et système de chauffage côté eau



Vue d'ensemble

Références	DN	kvs [m³/h]	Course	PN	n(gl)	Sv min.
H6200W630-S7	200	630	65 mm	16	3	30
H6250W1000-S7	250	1000	65 mm	16	3	30

Caractéristiques techniques

Caractéristiques fonctionnelles	Fluide	Eau froide et chaude, eau contenant du glycol à un volume maximal de 50 %.
	Température du fluide	-10...120°C
	Caractéristique de débit	pourcentage égal (VDI/VDE 2173) n (gl) = 3, optimisé dans la plage d'ouverture
	Taux de fuite	max. 0.05% du kvs
	Point de fermeture	En bas(▼)
	Raccordement	Brides PN 16 selon ISO 7005-2
	Position de montage	verticale à horizontale (rapportée à l'axe)
	Entretien	sans entretien
Matériaux	Corps de vanne	EN-GJL-250 (GG 25)
	Finition du corps	avec peinture de protection
	Élément de fermeture	Acier inoxydable
	Tige	Acier inoxydable
	Joint de la tige	EPDM
	Siège	Acier inoxydable

Consignes de sécurité



- La vanne a été conçue pour une utilisation dans les systèmes fixes de chauffage, de ventilation et de climatisation. Par conséquent, elle ne doit pas être utilisée à des fins autres que celles spécifiées, en particulier dans les avions ou dans tout autre moyen de transport aérien.
- L'installation est effectuée uniquement par des spécialistes agréés. La réglementation juridique et institutionnelle en vigueur doit être respectée lors de l'installation.
- La vanne ne contient aucune pièce pouvant être remplacée ou réparée par l'utilisateur.
- Évitez de mettre la vanne au rebut avec les ordures ménagères. La législation et les exigences en vigueur dans le pays concerné doivent absolument être respectées.
- Lors de la détermination de la caractéristique de débit des dispositifs contrôlés, respectez les directives reconnues.

Caractéristiques du produit

Mode de fonctionnement La grande vanne à siège est réglée à l'aide d'un servomoteur à longue course. Les servomoteurs sont connectés par un signal modulant disponible sur le marché, ou par un système de commande à 3 points. Ils positionnent le cône de la vanne, faisant office d'organe d'étranglement, à la position d'ouverture définie par le signal de positionnement.

Courbe caractéristique de débit

Le profilage du cône de la vanne permet d'obtenir une courbe caractéristique de débit à pourcentage égal.

Vitesse de fluide

Les valeurs standards pour une exploitation avec un bruit réduit dans les systèmes CVC sont les valeurs moyennes de 1...2 m/s. Si les vitesses de fluide sont supérieures à 2 m/s, des effets de cavitation peuvent apparaître. En fonction de l'emplacement, ceci peut réduire la durée de service d'une vanne.

Notes d'installation
Positions de montage recommandées

Montez les grandes vannes à siège de la verticale à l'horizontale. Il n'est pas permis de monter les grandes vannes à siège avec la tige pointant vers le bas.

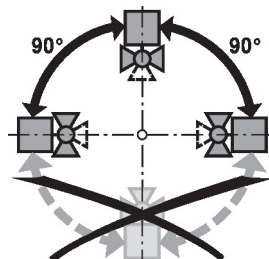
Qualité de l'eau requise

Les dispositions prévues par la norme VDI 2035 relative à la qualité de l'eau sont à respecter. Les vannes à boisseau sphérique sont des organes de réglage. Comme pour les autres équipements et pour qu'elles assurent leur fonction à long terme, il est recommandé de prévoir un dispositif de filtration afin de les protéger. L'installation du filtre adapté est recommandée.

Entretien

Les grandes vannes à siège ainsi que les servomoteurs à longue course ne nécessitent aucun entretien.

Pour toutes les interventions sur l'actionneur, couper l'alimentation du servomoteur rotatif (débrancher éventuellement le câble électrique) Les pompes de la partie de tuyauterie concernée doivent être à l'arrêt et les vannes d'isolement fermées (au besoin, attendre que les pompes aient refroidi et réduire la pression du système à la pression ambiante).

La remise en service ne pourra avoir lieu que lorsque la vanne à siège et le servomoteur à longue course auront été montés conformément aux instructions et que les tuyauteries auront été remplies par un professionnel.

Sens du débit

Le sens de débit indiqué par une flèche sur le corps de vanne doit être respecté; dans le cas contraire, elle risque de subir des dommages.

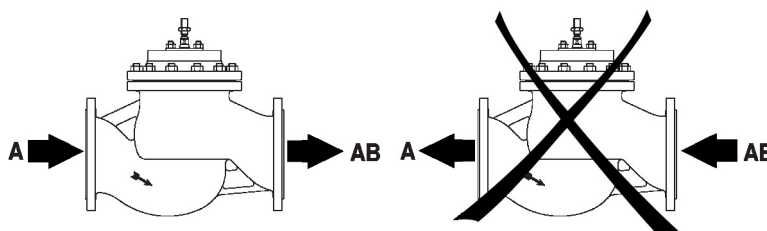
Pression différentielle et de fermeture

La pression différentielle et la pression de fermeture maximum des vannes à siège dépend du servomoteur de vanne à siège monté. Pour garantir un fonctionnement optimal et une durée de service maximum, la pression différentielle et la pression de fermeture maximale indiquée dans le tableau ci-dessous ne doit pas être dépassée.

$p_s < 1600 \text{ kPa (PN16)}$ $t = 5 \dots 120^\circ\text{C}$		GV12..-.-T 12000N	
	DN	Δp_s [kPa]	Δp_{max} [kPa]
H6200W630-S7	200	310	60
H6250W1000-S7	250	190	60

Informations complémentaires

Bulletins de livraison La grande vanne à siège ainsi que le servomoteur à longue course ne nécessitent aucun montage au préalable.
Ces vannes sont fabriquées une fois les commandes sont reçues uniquement.

Dimensions

Schémas dimensionnels

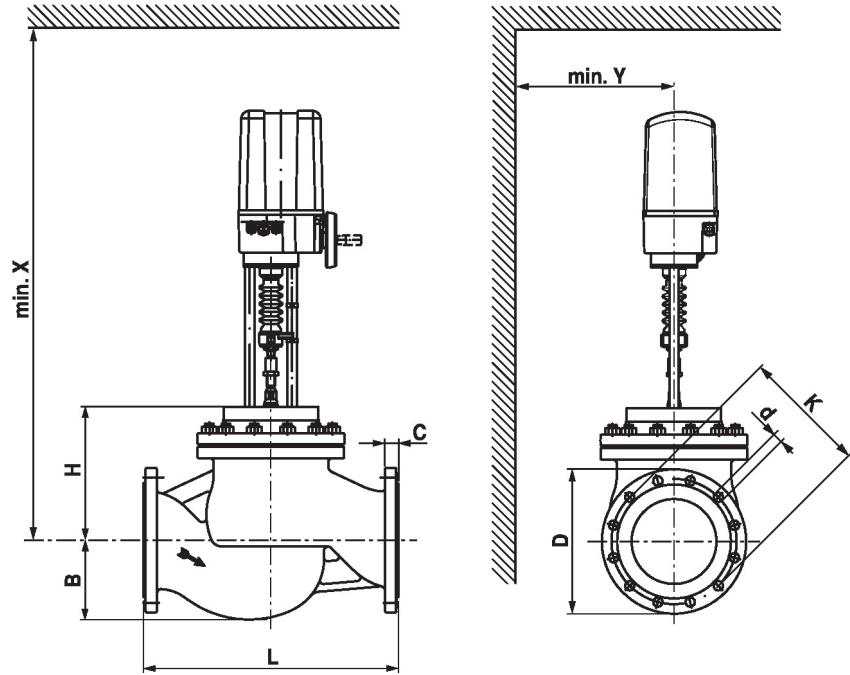

X/Y: Distance minimum par rapport au milieu de la vanne.

Poids incluant des servomoteurs à longue course GV..

Les dimensions du servomoteur sont indiquées dans la fiche technique correspondant au servomoteur.

Type	DN	L [mm]	B [mm]	H [mm]	C [mm]	D [mm]	d [mm]	K [mm]	X [mm]	Y [mm]	kg
H6200W630-S7	200	600	187	315	30	340	12 x 22	295	1210	200	150
H6250W1000-S7	250	730	233	375	32	405	12 x 26	355	1270	250	230

Documentation complémentaire

- Gamme de produits complète pour applications hydrauliques
- Fiches techniques pour servomoteurs à course longue
- Instructions d'installation pour les vannes et/ou les servomoteurs à course longue
- Remarques relative à la planification de projets avec vannes à siège à 2 et 3 voies